

УВАЖАЕМИ КЛИЕНТИ

Благодарим Ви за покупката. Вярваме, че скоро ще се убедите, че наистина може да разчитате на нашите уреди. За да улесним употребата на уреда, Ви предлагаме тези подробни инструкции за употреба.

Инструкциите ще Ви помогнат да се запознаете добре с новия си уред. Моля, прочете ги внимателно преди употреба.

За всеки случай се уверете, че уреда е транспортиран до Вас неповреден. Ако откриете транспортен дефект, свържете се с търговеца, от който сте закупили уреда или транспортната фирма, която е осигурила транспорта. Ще откриете телефона на касовата бележка и транспортния документ. Пожелаваме Ви приятно използване на новия уред.



Уредът е предназначен за използване в домашни условия за загреване на храна и напитки чрез използване на електромагнитна енергия, да се използва само в помещения.

ИНСТРУКЦИИ ЗА УПОТРЕБА

Инструкциите за употреба са подготвени за потребителите и описват уреда и начина по който да се използва. Инструкциите са подготвени за различни типове уреди и поради тази причина може да прочетете за описания на функции, които не се отнасят за вашия уред.



Никога не докосвайте повърхността на отоплителни или готварски уреди. Те сенагорещават по време на работа. Дръжте децата на безопасно разстояние. Има опасност от изгаряне.



Микро вълни и високо напрежение!
Не махайте покритието.

ВНИМАНИЕ! Този уред и неговите аксесоари стават горещи по време на употреба. Необходимо е внимание, избягвайте нагревателните елементи. Деца под 8 годишна възраст не бива да стоят близо до уреда, освен ако не са под надзор. Децата трябва да бъдат под постоянен надзор, за да е сигурно, че няма да си играят с уреда. Този уред може да се използва от лица над 8 години и хора с намалени физически, психически или сетивни способности, или такива без опит и познания, ако те са под наблюдение или са били инструктирани по повод рисковете, които носи употребата на уреда. Деца не бива да си играят с уреда. Почистването и поддръжката на уреда не бива да се извършват от деца под 8 години и не са под надзор.

Съхранявайте уреда и неговия кабел извън досега на деца под 8 годишна възраст.

- **ВНИМАНИЕ:** При използване на уреда в комбинация между грил и микровълни, поради високата температура, която фурната развива, децата да използват уреда под родителски контрол; (само за модели, с грил функция)
- **ВНИМАНИЕ:** Ако вратата или уплътненията на вратата са повредени, не използвайте уреда, докато не бъде отремонтиран от компетентно лице;

- **ВНИМАНИЕ:** Извършването на обслужване или отстраняване на повреда, при които се налага премахване на покритие, служещо за предпазване от излагане на микровълни е опасно и следва да се извършва единствено от компетентно лице.
- **ВНИМАНИЕ:** не загрявайте течности или друга храна в запечатани съдове/бутилки поради опасност от експлодиране.
- Не махайте крачетата на фурната, не блокирайте вентилационните изходи на уреда.
- Използвайте единствено съдове и прибори, подходящи за употреба в микровълнови фурни.
- Не оставяйте фурната без надзор когато подгрявате храна в пластмасови или хартиени опаковки поради опасност от запалването им;
- Ако забележите дим, спрете уреда или изключете от електрическата мрежа, като оставите вратата затворена с цел задушаване на пламъците;
- При загряване на напитки чрез микровълни е възможно в последствие напитката да започне да ври;
- Съдържанието на бутилки или бурканчета с бебешка храна да се разбърква или разклаща. Преди хранене проверете температурата на храната, за да предотвратите изгаряния;
- Не загрявайте цели яйца в черупки и цели твърдо сварени яйца поради опасност от експлодирането им дори и след като подгряването е приключило;
- При почистване на повърхностите и уплътненията на вратата, вътрешността на фурната, използвайте само меки, неабразивни сапуни или почистващи препарати с помощта на домакинска гъба или мека кърпа;
- Почиствайте редовно фурната и премахвайте всички остатъци от храна;

- Неподдържането на фурната чиста може да доведе до повреди в повърхностите, което пък да повлияе неблагоприятно на живота на уреда и да ви изложи на опасност при употребата му;
- Ако хранващият кабел е повреден, следва да бъде подменен от производителя, оторизиран от него сервиз или друго квалифицирано лице за да се избегнат опасните последици.
- Не оставяйте кабела над ръба на маса или плот.
- Никога не свързвайте уреда към ключ с външен таймер или система с дистанционно управление, за да избегнете рискови ситуации.
- Никога не сменяйте крушката вътре в печка. Подмяната трябва да се извършва от сервиз на Gorenje.
- Не почиствайте уреда с парочистачки, остри предмети, абразивни препарати, абразивни гъби или препарати за почистване на петна.

Както при всички други уреди, по-долу са изложени определени правила за използване и предпазни мерки, които гарантират отличното функциониране на фурната:

1. При използване на фурната се убедете, че стъклената поставка, въртящата основа, куплунга и въртящия водач са на място.
2. Не използвайте фурната за цели, различни от нейното предназначение, например за сушене на дрехи, хартиени продукти или други нехранителни изделия, както и за стерилизиране.
3. Не включвайте фурната да работи без наличие на храна/напитки в нея. Това може да доведе до повреда.
4. Не използвайте фурната за съхранение на предмети, например, вестници, готварски книги и др.
5. Не гответе хранителни продукти с ципа, например, жълтъци, картофи, пилешки дробчета и др., без предварително да сте пробили ципата на няколко места с помощта на вилица.
6. Не поставяйте предмети в отворите на външния корпус.
7. По никакъв начин не отстранявайте части от фурната, например, крачета, куплунг, болчета и др.
8. Не гответе храна като я поставите директно върху стъклената поставка. Поставяйте храната на/в подходящ съд преди да я поставите във фурната.

ВАЖНО - НЕ ИЗПОЛЗВАЙТЕ СЛЕДНИТЕ ГОТВАРСКИ СЪДОВЕ И ПРИБОРИ В МИКРОВЪЛНОВАТА ФУРНА

- Не използвайте метални тигани или съдове с метални дръжки.
- Не използвайте съдове и прибори с метални кантове.
- Убедете се, че сте махнали металните телчета с хартиено покритие, които се използват за затваряне на пластмасови пликкове.
- Не използвайте меламинови съдове, тъй като съдържат материал, който абсорбира енергията на микровълните. Това може да доведе до напукване или овъгляване на съдовете и ще намали скоростта на готвене.
- Не използвайте съдове на Centura Tableware. Емайлт им не е подходящ за използване в микровълнова фурна. Не използвайте чаши на Corelle Livingware.
- Не гответе в съд със запечатани отвори поради опасност от експлодирането им при нагриване във фурната.
- Не използвайте обикновените термометри за месо или сладкиши, подходящи за конвенционални готварски печки.
- На пазара се предлагат специални термометри за готвене в микровълнова фурна, които можете да използвате.

9. Използвайте съдовете и приборите, подходящи за употреба в микровълнова фурна, съгласно инструкциите на производителя.
10. Не правете опити да пържите във фурната.
11. Моля, не забравяйте, че микровълновата фурна загрява само течността в съда, но не и самия съд. Дори когато капакът на съда не е горещ на пипане, при изваждането му от фурната, не забравяйте, че храната/течността в него излъчва пара и/или пръски при махане на капака, както при готвене на обикновена готварска печка.
12. Винаги проверявайте температурата, особено ако подгръвате или готвите храна/течност за малки деца. Препоръчваме приготвената храна/течност да не се консумира веднага след изваждане от фурната. Оставете я да изстине за няколко минути като я разбърквате за равномерно разпределяне на топлината.
13. Оставете във фурната за около 30-60 секунди храна, съдържаща смес от мазнина и вода, напр. бульон, след като фурната е изключила. Целта е да се успокои вренето на течността и да се предотвратят пръски при поставяне на лъжица в храната/течността или при прибавяне на кубче бульон в нея.
14. Когато приготвяте/готвите храна/течност, не забравяйте, че има някои храни, напр. коледен пудинг, пай с месо, които се загряват много бързо. При загряване или готвене на храни с високо съдържание на наситени мазнини или захар не използвайте пластмасови съдове.
15. Възможно е нагорещаване на приборите за готвене тъй като топлината преминава от храната върху тях. Това се случва най-вече ако съдовете и дръжките се покрийт с пластмасово покритие. В такъв случай използвайте текстилни домакински ръкавици за захващане на дръжките на съдовете.
16. За да намалите риска от пожар във вътрешността на фурната:
 - a) Не гответе повече от необходимото време. Внимателно наглеждайте фурната ако сте поставили хартиени, пластмасови или други запалими материали, необходими за готвенето.
 - b) Махнете металните телчета, служещи за затваряне на пликовете на храните преди да ги поставите във фурната.
 - c) В случай на запалване на поставените във фурната материали, оставете вратата затворена, изключете фурната от контакта или изключете захранващото електричество от бушона или прекъсвача.

КОМЮТЪРЕН КОНТРОЛЕН ПАНЕЛ

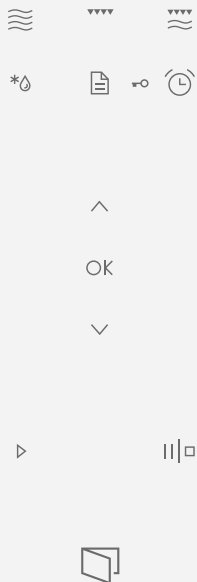

ДИСПЛЕЙ

Извежда избраните функции и време.

ИКОНИ НА ДИСПЛЕЯ

- Микровълни
- Грил
- Комбинирано (микровълни + грил)
- Бързо размразяване според времето
- Автоматично размразяване според теглото
- Автоматични програми
- Брояч на минути (аларма)
- Часовник (време от деня)
- Защита от деца

БУТОНИ

- Микровълни
- Грил
- Комбинирано (микровълни + грил)
- Размразяване
- Меню автоматично готвене
- Брояч на минути/Часовник
- НАГОРЕ
- ОК
- НАДОЛУ
- отваряне на вратата

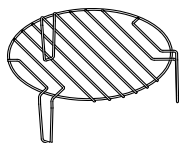
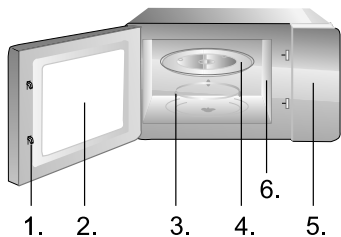

1. Система за безопасно затваряне на вратата
2. Прозорец
3. Въртяща основа
4. Стъклена тава
5. Контролен панел
6. Не сваляйте силиконовите тапи покриващи отворите, от които се генерират микровълни.

Грил поставка (Използва се единствено при печене на грил или при комбинирана функция и се поставя на стъклената чиния)

1. ЧАСОВНИК

Печката е снабдена с цифров часовник. Когато печката е в режим на готовност, часовникът може да бъде зададен на 24-часов режим чрез натискане на бутона CLOCK.

Пример: За да настроите времето на 8:30:

1. Когато фурната е в режим на готовност натиснете и задръжте бутона на часовника за три секунди. Дисплеят на времето ще започне да мига. Определете часовете до 08:00, като използвате бутона НАГОРЕ / НАДОЛУ и потвърдете с ОК, когато желаният брой часове е настроен.
2. След това натиснете бутоните НАГОРЕ и НАДОЛУ, за да зададете минутите, така на дисплея ще се изписва 08:30, след това натиснете бутона, за потвърдите.

Забележка: По време на готвене часовникът може да бъде изведен по всяко време чрез натискане на бутона CLOCK. Часовникът трябва да се настройва всеки път, когато печката се включва или изключва от електрическата мрежа.

2. ГОТВЕНЕ И ПРЕТОПЯНЕ С МИКРОВЪЛНИ

Тази функция има две опции:

а) Бързо нагряване с микровълни (100% мощност)

Пример: Готвене с 100% мощност за 5 минути.

1. Използвайте бутони НАГОРЕ / НАДОЛУ, за да настроите времето до 05:00.
2. Натиснете бутона START, за да стартирате програмата.

б) Нагряване с микровълни с ръчно управление

Пример: Загряване на храната при мощност от 600 W за 10 минути.

1. Натиснете бутона MICROWAVES.
2. Натиснете бутона за микровълните няколко пъти или използвайте бутоните НАГОРЕ/ НАДОЛУ, за да зададете нивото на мощност за 600 W.
3. Използвайте бутона НАГОРЕ / НАДОЛУ, за да зададете времето до 10:00 часа
4. Натиснете бутона START, за да стартирате програмата.

Има 9 нива на мощност (във W) Мощност: 900, 800, 700, 600, 500, 400, 300, 200 и 100; максималното време за работа е 95 минути.

3. ГРИЛ

Печенето на грил е особено подходящо за тънки резени месо, шницели или пържоли, шишчета, наденици или парчета пилешко месо. Печенето на грил е подходящо и за печене на хляб или сандвичи и за запичане на огретен. Максималното време на работа, което може да се зададе за печене на грил, е 95 минути.

Пример: Печене на грил за 12 минути

1. Натиснете бутона GRILL.
2. Натиснете бутоните НАГОРЕ / НАДОЛУ, за да настроите времето до 12:00 часа
3. Натиснете бутона START, за да стартирате програмата.

ЗАБЕЛЕЖКА: По време на готвенето или печенето на грил, печката ще издаде автоматично звуков сигнал два пъти по средата на процеса. Това е, за да ви напомни да обърнете храната от другата страна. След като го направите, затворете вратата на печката и натиснете бутона START. Ако не искате да обърщате храната, готвенето или печенето на грил ще продължи.

4. КОМБИНИРАН РЕЖИМ НА РАБОТА

Печката ще работи с микровълни 55 процента от времето и с грил 45 процента от времето. Този режим на работа е подходящ за готвене на риба или огретен. Максималното време на работа, което може да се зададе, е 95 минути.

Пример: Задаване на комбиниран режим на работа C-1 за 25 минути.

1. Натиснете бутона за режим COMBINED (КОМБИНИРАН). На екрана ще се изведе »C-1«.
2. Потвърдете избраната комбинация с натискане на ОК.
3. Използвайте бутони НАГОРЕ / НАДОЛУ за да настроите времето до 25:00.
4. Натиснете бутона START, за да стартирате програмата.

5. КОМБИНИРАН РЕЖИМ НА РАБОТА C-2

Печката ще работи с микровълни 36 процента от времето и с грил 64 процента от времето. Този режим на работа е подходящ за приготвяне на пудинг, суфлета, омлети, печени картофи и птиче месо. Максималното време на работа, което може да се зададе, е 95 минути.

Пример: Задаване на комбиниран режим на работа C-2 за 25 минути.

1. Натиснете бутона за Комбиниран режим два пъти, или задайте желаните режим с натискане на бутони НАГОРЕ/НАДОЛУ. »C-2« ще се появи на екрана. Потвърдете с натискане на ОК.
2. Използвайте копчето, за да зададете времето на 25:00.
3. Натиснете бутона START, за да стартирате програмата.

6. АВТОМАТИЧНО РАЗМРАЗЯВАНЕ

С тази печка можете да размразявате месо, птиче месо и морски дарове. Времето за размразяване и работната мощност ще се настройат автоматично според предварително зададеното тегло. Теглото на храната, която ще бъде размразявана, може да бъде в границите от 100 g до 2000 g.

Пример: Размразяване на 600 g замразена риба

1. Натиснете бутона DEFROST (РАЗМРАЗЯВАНЕ).

2. Използвайте бутони **НАГОРЕ/ НАДОЛУ** , за да зададете теглото до 600 грама.
3. Натиснете бутона **START**, за да стартирате програмата.

ЗАБЕЛЕЖКА: По време на размразяването, печката ще издаде автоматично звуков сигнал два пъти по средата на процеса. Това е, за да ви напомни да обърнете храната от другата страна. След като го направите, затворете вратата на печката и натиснете бутона **START**. Ако не искате да обръщате храната, готвенето или печенето ще продължи.

7. БЪРЗО РАЗМРАЗЯВАНЕ

Печката позволява и бързо размразяване.

Пример: Бързо размразяване на хляб

1. Натиснете бутона **DEFROST** два пъти или изберете символа на дисплея, който извежда размразяване според времето.
2. Използвайте бутони **НАГОРЕ/ НАДОЛУ**, за да настроите желаното време.
3. Натиснете бутона **START**, за да стартирате програмата.

ЗАБЕЛЕЖКА: По време на размразяването, печката ще издаде автоматично звуков сигнал два пъти по средата на процеса. Това е, за да ви напомни да обърнете храната от другата страна. След като го направите, затворете вратата на печката и натиснете бутона **START**. Ако не искате да обръщате храната, готвенето или печенето на грил ще продължи.

8. МЕНЮ АВТОМАТИЧНО ГОТВЕНЕ

За храната в менюто автоматично готвене, трябва да се зададат само вида храна и теглото/количеството. Печката ще ви помогне при настройката на мощността и времето.

Пример:

1. Натиснете бутона **AUTO MENU**.
2. Натиснете бутона **Автоматично меню** няколко пъти или натиснете бутоните **НАГОРЕ / НАДОЛУ**, за да изберете желания вид храна. Изберете между програмите от **A1** до **A8**. Потвърдете настройката с натискане на **OK**.
3. Използвайте бутони **НАГОРЕ / НАДОЛУ**, за да изберете приблизителното тегло / количество.
4. Натиснете бутона **START**, за да стартирате програмата.

Меню	Тегло/количество	Микровълнова мощност
A1 Бързо претопляне	150g	100%
	250g	
	350g	
	450g	
	600g	

Меню	Тегло/количество	Микровълнова мощност
A2 Течност	1 чаша	100%
A3 Пуканки	50g	100%
	100g	
A4 Месо	150g	100%
	300g	
	450g	
	600g	
A5 Картофи	230g	100%
	460g	
	690g	
A6 Зеленчуци	150g	100%
	350g	
	500g	
A7 Риба	150g	80%
	250g	
	350g	
	450g	
	650g	
A8 Паста	50 g (450 ml вода)	80%
	100 g (800 ml вода)	
	150 g (1200 ml вода)	

9. МНОГОСТЕПЕННО ГОТВЕНЕ

С тази микровълнова печка може да готвите в две стъпки.

Пример: Да размразите замразено месо за 10 минути и после да го загреете за 5 минути при мощност 600 W:

1. Натиснете два пъти бутона DEFROST (РАЗМРАЗЯВАНЕ).
2. »Използвайте бутони НАГОРЕ / НАДОЛУ, за да зададете времето до 10:00 и потвърдете.
3. Натиснете бутона MICROWAVES.
4. Използвайте бутони НАГОРЕ / НАДОЛУ, за да настроите мощността до 600 W.
5. Натиснете бутона START, за да стартирате програмата.

ЗАБЕЛЕЖКА: Функцията размразяване може да се използва само при първата стъпка. Меню автоматично готвене не може да бъде стъпка при многостепенна програма за готвене.

10. ФУНКЦИЯ БЪРЗО ВКЛЮЧВАНЕ

Съвети за използване на печката

Използвайте тази функция за бързо загряване (100% микровълнова мощност) или готвене на храна. В режим на готовност натиснете бутона START и печката ще работи за 30 секунди. При всяко следващо натискане на бутона START времето на работа ще се удължава с 30 секунди.

ЗАБЕЛЕЖКА: Повторното натискане на бутона START ще удължава времето за готвене с 30 секунди за всички програми с изключение на автоматичния режим, многостепенно готвене и режима на автоматично размразяване.

11. ЗАЩИТА ОТ ДЕЦА

Тази функция се използва, за да се предотврати неконтролирано или случайно използване на печката от деца. Когато печката е заключена, се извежда съответната иконка и използването на печката става невъзможно.

За да заключите печката, натиснете едновременно бутоните AUTO MENU и CLOCK. Когато чуете звуков сигнал, печката е заключена и символът на бутона се появява на дисплея. Когато печката е заключена, никой бутон не работи.

За да отключите печката, натиснете отново бутоните AUTO MENU и CLOCK. Когато чуете звуков сигнал, печката е отключена.

12. ТАЙМЕР ЗА ОБРАТНО БРОЕНЕ/ БРОЯЧ НА МИНУТИ

Използвайте таймера за обратно броене, за да настроите алармата. Най-дългата възможна настройка е 95 минути.

Пример:

1. Натиснете бутона CLOCK. Дисплеят ще започне да мига.
2. Използвайте бутони НАГОРЕ / НАДОЛУ, за да настроите желаното време.
3. Потвърдете с ОК и обратното броене ще започне. След като изтече времето, фурната ще издаде звуков сигнал.

ЗАБЕЛЕЖКА: Настройването на таймера за обратно броене или брояча на минути не влияе на работата на печката и не могат да се използват като таймер за готвене.

1. Преди почистване, изключете фурната и след това захранващия кабел от контакта.
2. Поддържайте чиста вътрешността на фурната. Ако по стените ѝ се разлее храна или течност, избършете с влажна кърпа. Не се препоръчва употреба на почистващ препарат с агресивно действие или препарат с абразивни частици.
3. Почиствайте външната повърхност на фурната с влажна кърпа. За да не повредите работните части във вътрешността на фурната, не позволявайте проникването на вода във вентилационните отвори.
4. Не позволявайте овлажняване на контролния панел. Почиствайте с мека, влажна кърпа. Не използвайте почистващи материали, материали с абразиви или почистващи спрейове при почистване на контролния панел.
5. Ако се натрупа пара във вътрешността или около външната част на вратата на фурната, избършете с мека кърпа. Това може да възникне при използване на фурната при условия на висока влажност и не означава, че уредът проявява дефекти.
6. През определен период от време е необходимо да се почиства стъклената тава. Измивайте тавата с топъл сапунен разтвор или в съдомиялна машина.
7. Въртящата основа и вътрешността на фурната трябва да се почистват редовно ако искате да избегнете повишена шумност при работа на уреда. Просто избършете долната повърхност на фурната с почистващ препарат с меко действие, вода или препарат за почистване на прозорци и подсушете. Въртящата основа може да се измие в мек сапунен разтвор вода. Изпаренията от готвенето се натрупват при редовна употреба, но по никакъв начин не влияят на долната повърхност или на въртящата основа. При изваждане и почистване на въртящата основа от долната част на фурната, се уверете в правилното ѝ поставяне след това.
8. Премахвайте остатъчните миризми от готвене като в чаша вода прибавите сока и кората от един лимон в дълбок съд, подходящ за микровълнова фурна. Поставете във фурната и пуснете в действие в продължение на 5 минути, след това избършете добре фурната и подсушете със суха кърпа.

ОПАЗВАНЕ НА ОКОЛНАТА СРЕДА

След края на срока на експлоатация на уреда не го изхвърляйте заедно с нормалните битови отпадъци, а го предайте в официален пункт за събиране, където да бъде рециклиран. По този начин вие помагате за опазването на околната среда

МОНТАЖ

1. Уверете се, че всички опаковъчни материали са отстранени от вътрешността на уреда.
2. След като разопаковате фурната, проверете за видими дефекти, напр.:
 - Подвисване на вратата
 - Повредена врата
 - Вдлъбнатини или дупчици върху прозореца на вратата и мрежата.
 - Вдлъбнатини във вътрешността на фурнатаАко са налице видими повреди, НЕ използвайте фурната.
3. Микровълновата фурна е с тегло 18,7 кг и трябва да бъде поставена на хоризонтална повърхност, способна да издържи тежестта ѝ.
4. Поставете фурната далеч от източници на висока температура и пара.
5. НЕ поставяйте предмети върху фурната.
6. НЕ вадете въртящия водач на стъклената поставка.
7. Както и при всеки друг уред, използването му от деца трябва да става под родителско наблюдение. **ВНИМАНИЕ - УРЕДЪТ ТРЯБВА ДА БЪДЕ ЗАЗЕМЕН**
8. Електрическият контакт трябва да е разположен в близост, за да се предотврати опъване на захранващия кабел.
9. Необходимата входяща мощност за фурната е 1,2 KVA. Препоръчваме консултация със сервизен техник при монтажа ѝ.

ВНИМАНИЕ: Фурната е оборудвана с 250 V, 10 Амр прекъсвач за вътрешна защита.

ТЕХНИЧЕСКИ ХАРАКТЕРИСТИКИ

Захранване.....	230V~50Hz, 1450W
Изходяща мощност на микровълните	900W
Мощност на грил нагревателя.....	1000W
Честота на микровълните.....	2450MHz
Външни размери	595mm(W) x 388mm(H) x 365mm(D)
Вместимост на фурната.....	25 литра
Тегло.....	Около 18,7 кг
Ниво на шума.....	Lc < 58 dB (A)



Уредът е обозначен съгласно Европейска директива 2012/19/EU, касаеща излязло от употреба електрическо и електронно оборудване (ИУЕЕО).

Директивата очертава основните принципи, валидни в Европа, за връщане и рециклиране на излязло от употреба електрическо и електронно оборудване.

СМУЩЕНИЯ НА РАДИО ВЪЛНИТЕ

Микровълновата фурна може да предизвика смущения в работата на вашето радио, телевизор или подобни уреди. Възникналото смущение може да бъде отстранено или намалено посредством следните процедури:

- Почистете вратата и изолиращата повърхност на фурната.
- Поставете радиото, телевизора и т.н. на възможно най-голямо разстояние от микровълновата фурна.
- Използвайте правилно монтирана антена за вашите приемници, за да си осигурите добро приемане на сигнала.

**ЗАПАЗВАМЕ СИ ПРАВОТО ДА ПРОМЕНЯМЕ СПЕЦИФИКАЦИЯТА
БЕЗ ТОВА ДА ВЛИЯЕ НА РАБОТАТА НА УРЕДА!**

ШКАФ ЗА ВГРАЖДАНЕ

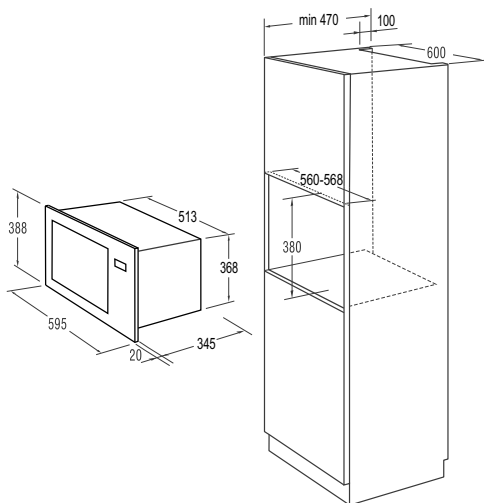

ПРЕДИ ДА СЕ ОБАДИТЕ В СЕРВИЗА

1. В случай, че фурната изобщо не функционира, изображенията на дисплея не се появяват или изчезнат:
 - a) Проверете дали фурната е добре включена в електрическата мрежа. Ако не е, изключете захранващия кабел от електрическия контакт, изчакайте 10 секунди и отново включете, като се уверите, че е включен правилно.
 - b) Проверете цялото помещение за изгорял електрически предпазител или изключил главен прекъсвач. Ако функционират правилно, проверете с друг уред дали контактът е в изправност.
2. Ако микровълновата фурна не функционира:
 - a) Проверете дали е задействан таймера.
 - b) Проверете дали вратата е плътно затворена, с което се задейства съединяване на електрическата верига. Ако вратата не е добре затворена, захранването е блокирано и не може да задейства фурната.

Ако горните действия не доведат до включване, обърнете се към най-близкия оторизиран сервиз.

ГАРАНЦИЯ И СЕРВИЗНО ОБСЛУЖВАНЕ

Ако се нуждаете от информация или имате проблем, се обърнете към Центъра за обслужване на клиенти на Gorenje във вашата страна (телефонния му номер можете да намерите в международната гаранционна карта). Ако във вашата страна няма Център за обслужване на клиенти, обърнете се към местния търговец на уреди на Gorenje или се свържете с Отдела за сервизно обслужване на битови уреди на Gorenje [Service Department of Gorenje Domestic Appliances.

Само за лична употреба!

Допълнителна информация за използване на микровълновата печка може да бъде намерена на адрес:

<http://www.gorenje.bg>

ВИ ПОЖЕЛАВА МНОГО УДОВОЛСТВИЕ ПРИ ИЗПОЛЗВАНЕ НА УРЕДА

gorenje